



HỒ SƠ NĂNG LỰC

CÔNG TY CỔ PHẦN GEMTEC

CÔNG TY CỔ PHẦN GEMTEC

www.gemtec.vn

☎ 0982 135 296 ✉ gemtecjsc@gmail.com TAX 2300893164

🏠 Số 16, Phố Nguyễn Khuê, Phường Võ Cường, Thành phố Bắc Ninh, Tỉnh Bắc Ninh

🏭 Lô 446, KCN Quế Võ 1, Khu Do Nha, Phường Phương Liễu, TX. Quế Võ, Tỉnh Bắc Ninh

MỤC LỤC

THƯ NGỎ	03
THÔNG TIN CHUNG	04
SƠ ĐỒ TỔ CHỨC	06
HỆ THỐNG TRANG THIẾT BỊ	08
NHÂN SỰ	10
LĨNH VỰC SẢN XUẤT, KINH DOANH	11
1. Thiết kế, chế tạo, cung cấp, lắp đặt, vận hành, đào tạo, chuyển giao công nghệ các dây chuyền thiết bị công nghiệp - Tổng thầu EPC.	11
1.1/ Thiết kế, chế tạo, cung cấp, lắp đặt dây chuyền thiết bị công nghiệp và chuyển giao công nghệ.	12
1.2/ Thiết kế, gia công, chế tạo, lắp đặt các loại máy móc, thiết bị.	19
1.3/ Thiết bị nhập khẩu.	34
2. Thiết kế, cung cấp, lắp đặt các dây chuyền thiết bị, máy móc cơ khí chính xác.	38
3. Tư vấn thiết kế, cung cấp, thi công lắp đặt hệ thống điện động lực, điều khiển, chiếu sáng, giám sát, đo lường, tự động hóa,... cho các nhà máy.	40
4. Tư vấn, cải tạo, nâng cấp thiết bị cho các dây chuyền sản xuất chưa phù hợp.	42
5. Sản xuất Vữa khô, keo dán các loại.	42
6. Sản xuất viên nén RDF/RPF - Biomass.	43
KHÁCH HÀNG TIÊU BIỂU	44
CÔNG TY THÀNH VIÊN	45
LỜI KẾT	46

Thư Ngỏ

Kính gửi : Quý khách hàng và đối tác!

Lời đầu tiên Công ty Cổ phần GEMTEC xin gửi tới Quý khách hàng và đối tác lời chào trân trọng nhất!

Công ty Cổ phần GEMTEC, với đội ngũ cán bộ quản lý, kỹ sư, kỹ thuật, công nhân bậc cao và lành nghề, đã có rất nhiều kinh nghiệm về các lĩnh vực công nghệ, thiết kế, chế tạo, lắp đặt, vận hành,... các dây chuyền thiết bị.

Với nguồn lực hiện có, chúng tôi có năng lực thực hiện công việc như sau:

1. Tổng thầu EPC (Bao gồm: Thiết kế, chế tạo, cung cấp, lắp đặt, vận hành, đào tạo, chuyển giao công nghệ) các Dây chuyền thiết bị công nghiệp cho các Dự án nhà máy thuộc các lĩnh vực:

- Nhà máy sản xuất vật liệu xây dựng;
- Nhà máy sản xuất giấy;
- Nhà máy khai khoáng;
- Nhà máy xử lý chất thải rắn;
- Nhà máy xử lý môi trường;
- Nhà máy sản xuất viên nén RDF, RPF, Biomass,....
- Nhà máy xi măng (các dây chuyền thu hồi nhiệt dư; nghiền cấp Biomass, RDF vào Calciner; cấp thạch cao;...)
- Và các Nhà máy khác.

2. Thiết kế, cung cấp, lắp đặt các dây chuyền thiết bị, máy móc cơ khí chính xác.

- Sản xuất các dây chuyền tự động hóa
- Cung cấp và lắp đặt Robot
- Gia công CNC (tiện, phay, đột, chấn; cắt laser)
- Sản xuất, gia công hàng OEM

3. Tư vấn thiết kế, cung cấp, thi công lắp đặt hệ thống điện công nghiệp.

4. Tư vấn, cải tạo, nâng cấp thiết bị cho các dây chuyền sản xuất chưa phù hợp.

5. Sản xuất, cung cấp Vữa khô, keo dán các loại và viên nén RDF/RPF, Biomass;

Chúng tôi cam kết luôn lắng nghe, đổi mới, sẵn sàng đáp ứng mọi nhu cầu của Quý khách hàng.

Công ty mong muốn sẽ là đối tác tin cậy với tất cả khách hàng trong và ngoài nước.

Hãy để chúng Tôi đi cùng - Bạn sẽ đi xa hơn!

Trân trọng cảm ơn!

CÔNG TY CỔ PHẦN GEMTEC

Giám đốc
Nguyễn Văn Thắng

THÔNG TIN CHUNG

Tên tiếng Việt: **Công ty Cổ phần GEMTEC**
 Tên tiếng Anh: **GEMTEC Joint Stock Company**
 Giám đốc: **Nguyễn Văn Thắng**
 Trụ sở: **Số 16, Phố Nguyễn Khuê, Phường Võ Cường, Thành phố Bắc Ninh, Tỉnh Bắc Ninh**
 Nhà máy: **Lô 446, KCN Quế Võ 1, Khu Do Nha, Phường Phương Liễu, TX. Quế Võ, Tỉnh Bắc Ninh**
 Mã số thuế: **2300893164**
 Điện thoại: **0982 135 296 - 0974 544 572**
 Email: **gemteccsc@gmail.com**
 Website: **gemtec.vn**

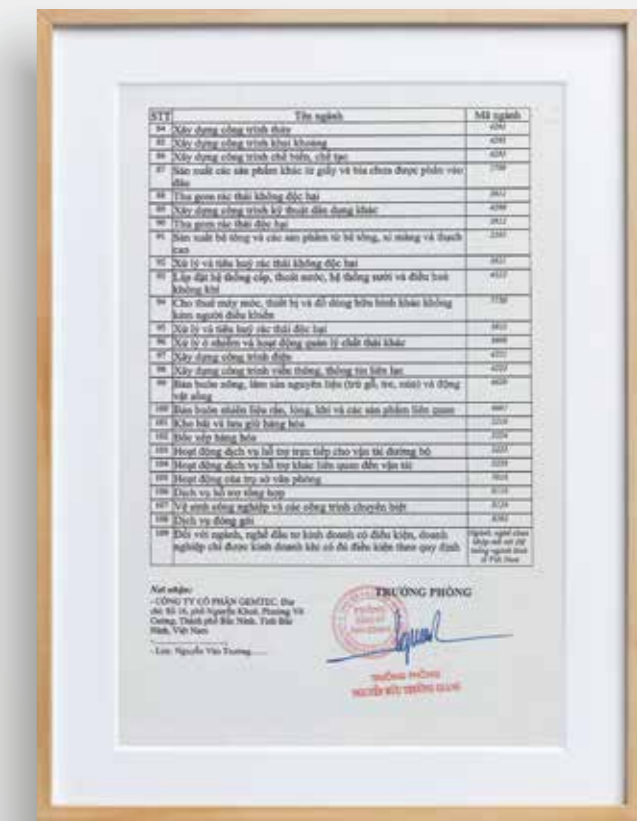
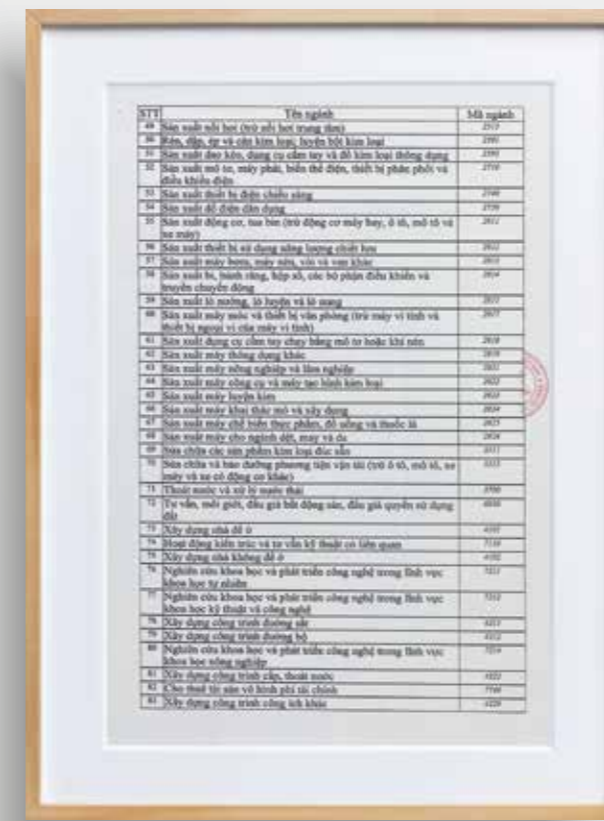
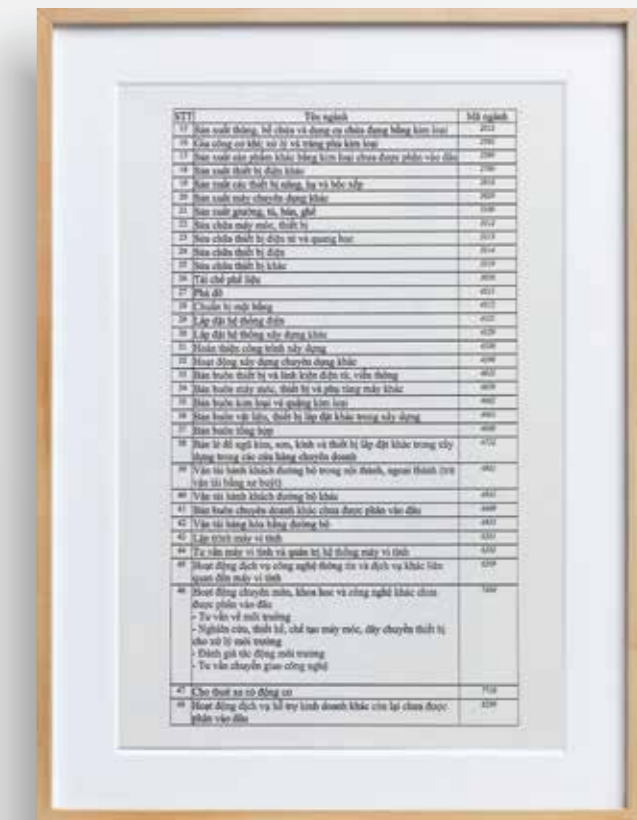
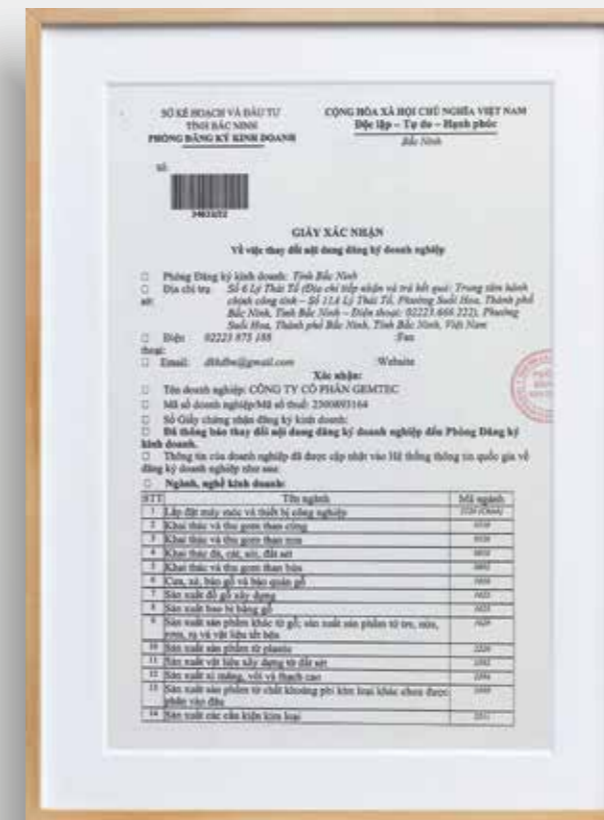

SƠ ĐỒ TỔ CHỨC

I. CẤP CÔNG TY

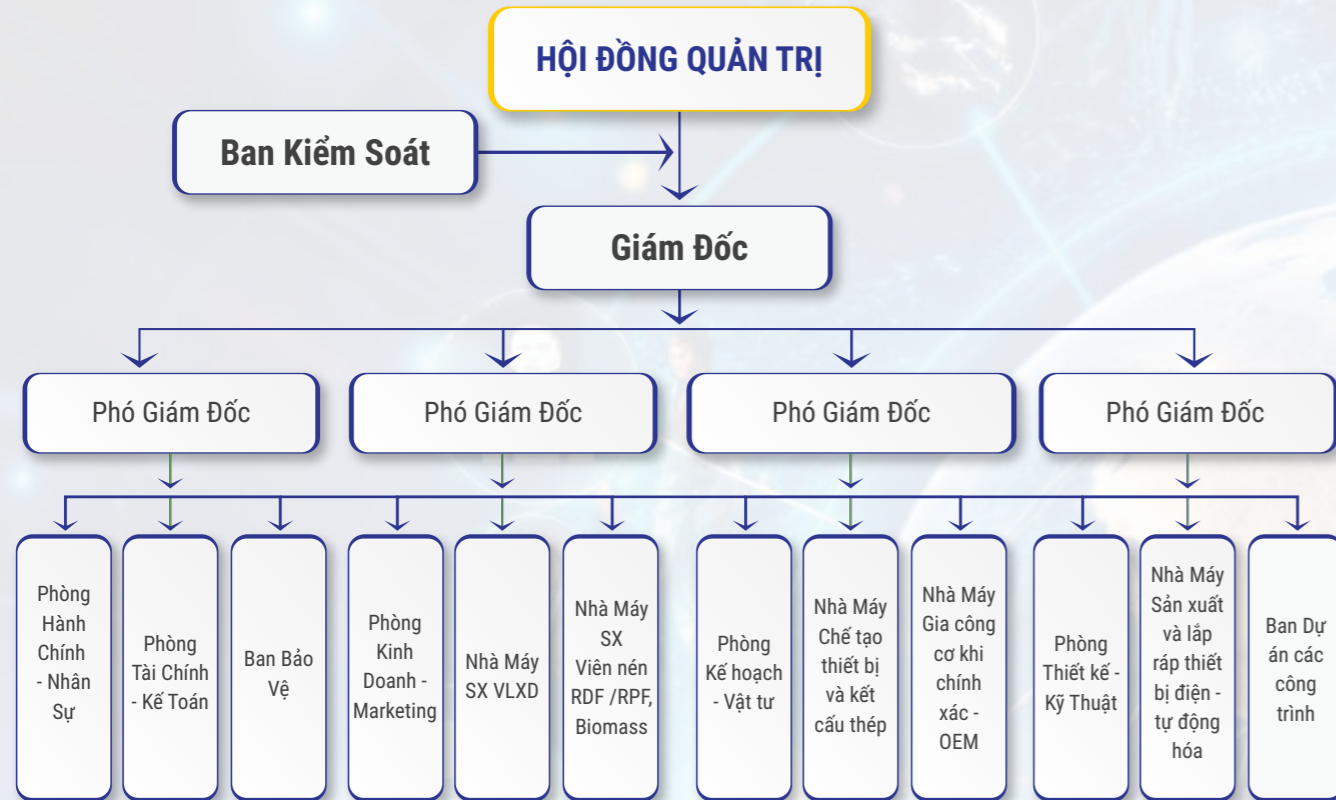

II. CẤP NHÀ MÁY

1. Nhà máy chế tạo thiết bị và kết cấu thép

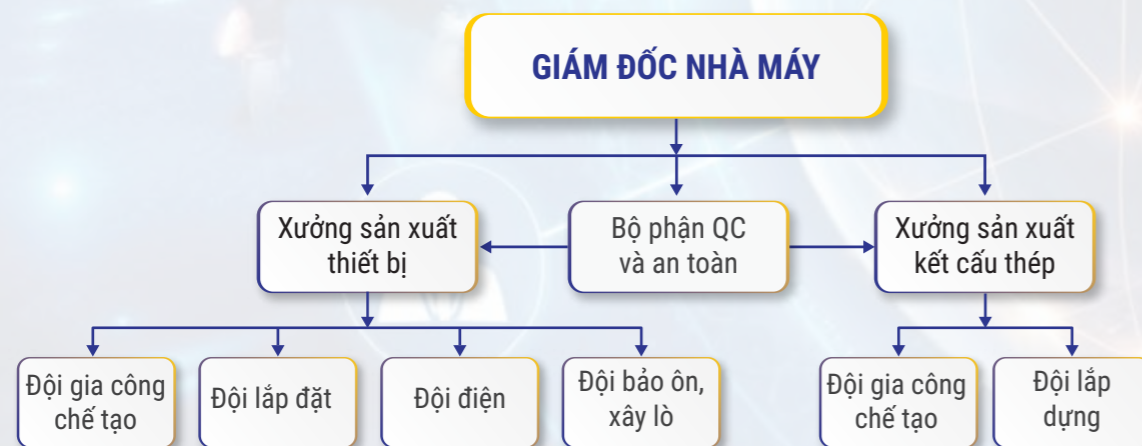

2. Nhà máy gia công cơ khí chính xác-OEM

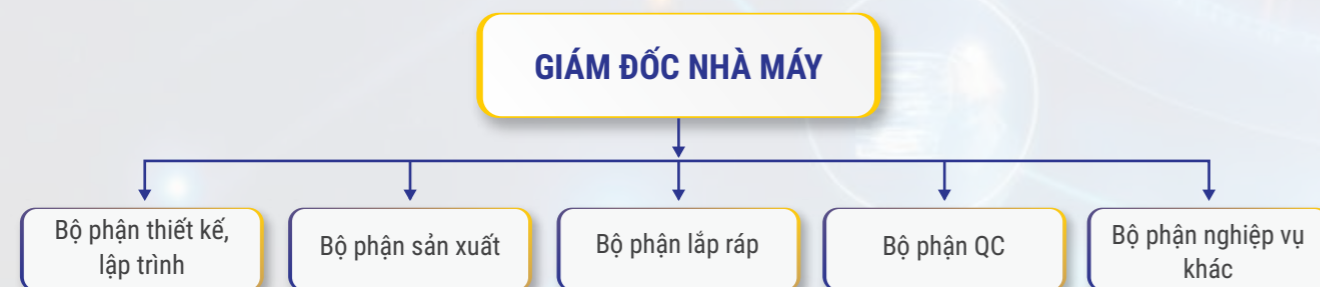

3. Nhà máy sản xuất và lắp ráp thiết bị điện – tự động hoá

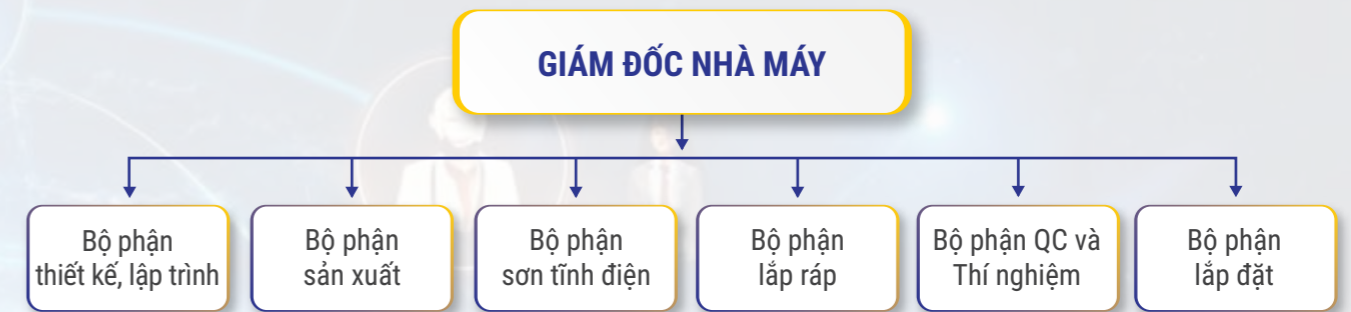

4. Nhà máy sản xuất Vật liệu xây dựng

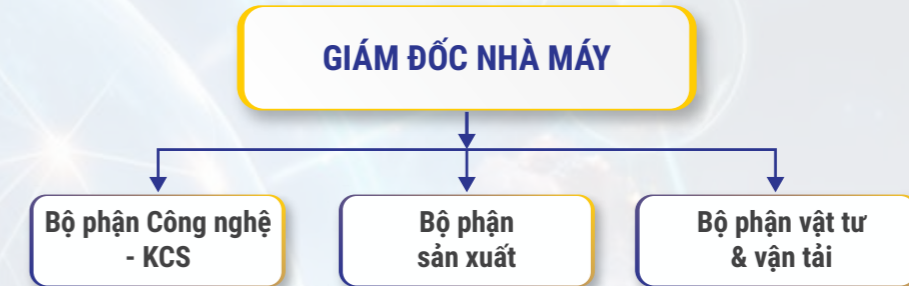

5. Nhà máy sản xuất viên nén RDF/RPF, Biomass

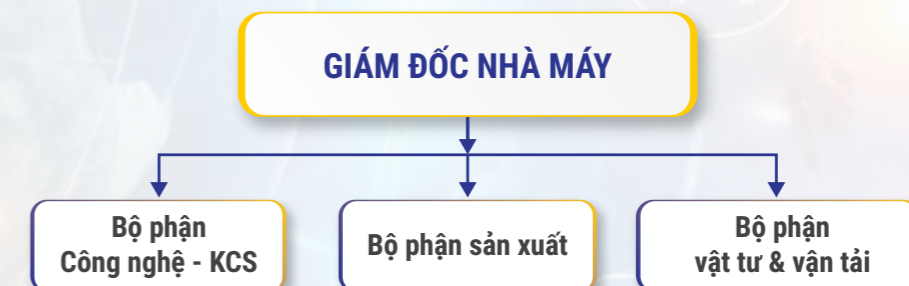

6. Ban Dự án công trình

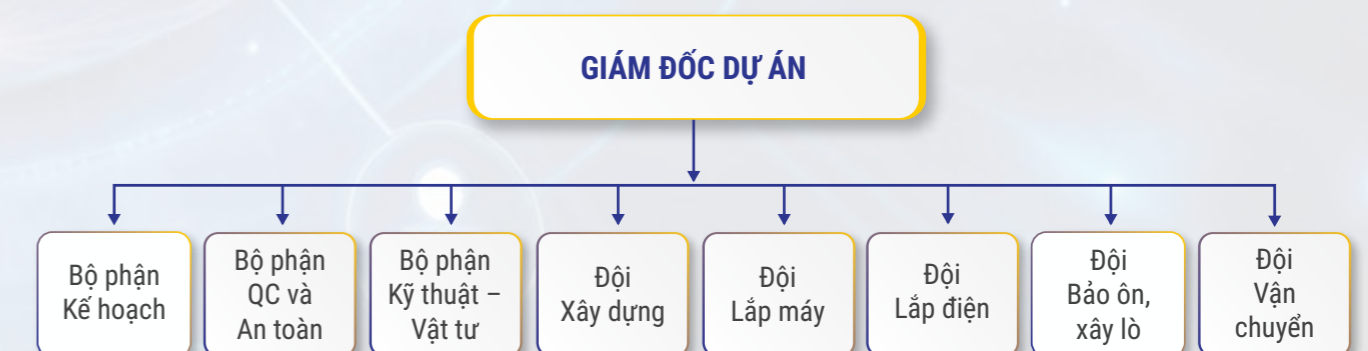

HỆ THỐNG TRANG THIẾT BỊ

01 MÁY MÓC GIA CÔNG THIẾT BỊ CÔNG NGHIỆP



02 MÁY MÓC GIA CÔNG CƠ KHÍ CHÍNH XÁC

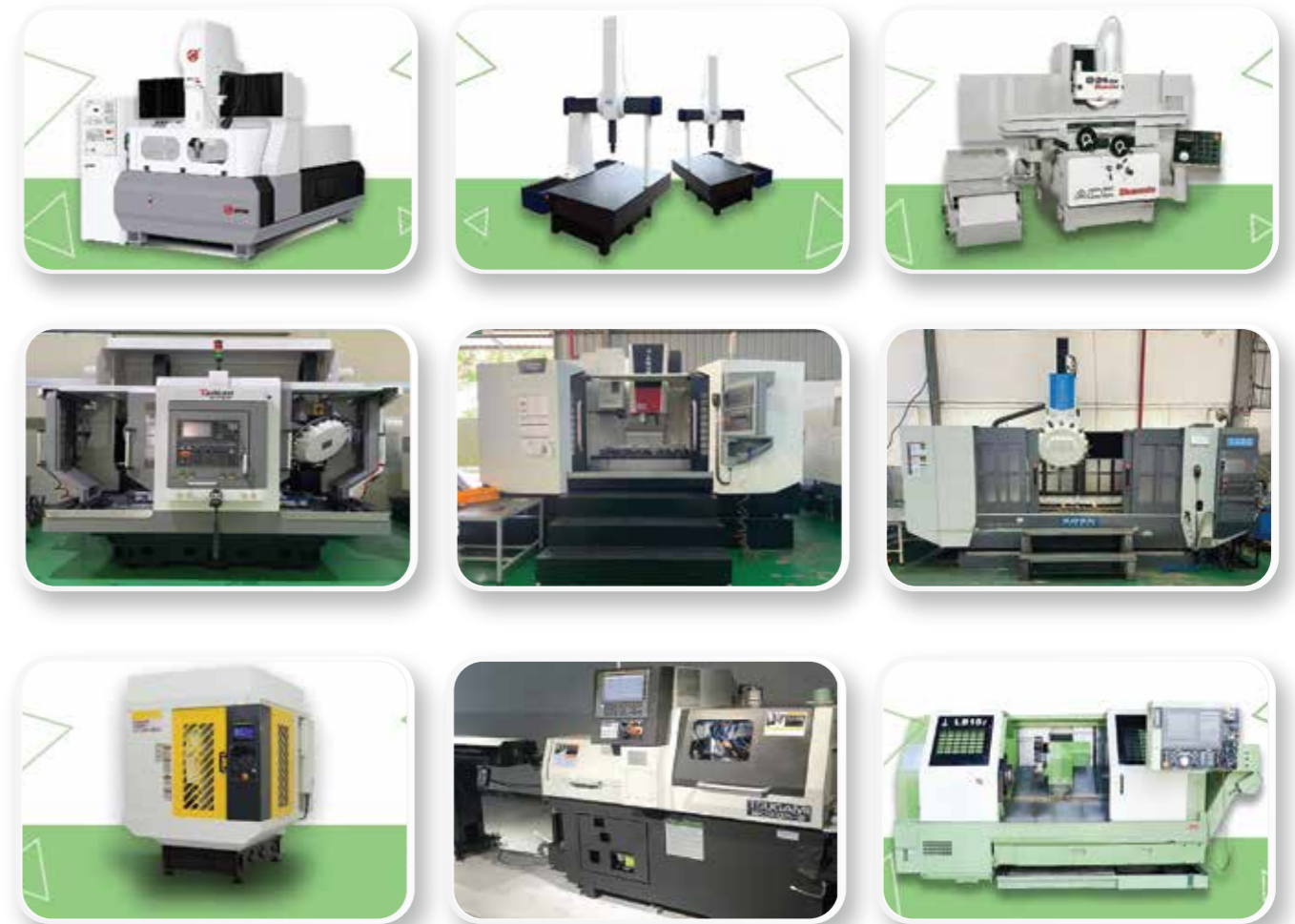

NHÂN SỰ

Sự thành công của GEMTEC trong những năm qua có sự đóng góp rất lớn của đội ngũ nhân sự. Chính vì thế phát triển nguồn nhân lực luôn là một trong các trọng tâm ưu tiên phát triển của GEMTEC.

Hiện tại, lực lượng nhân sự như sau:

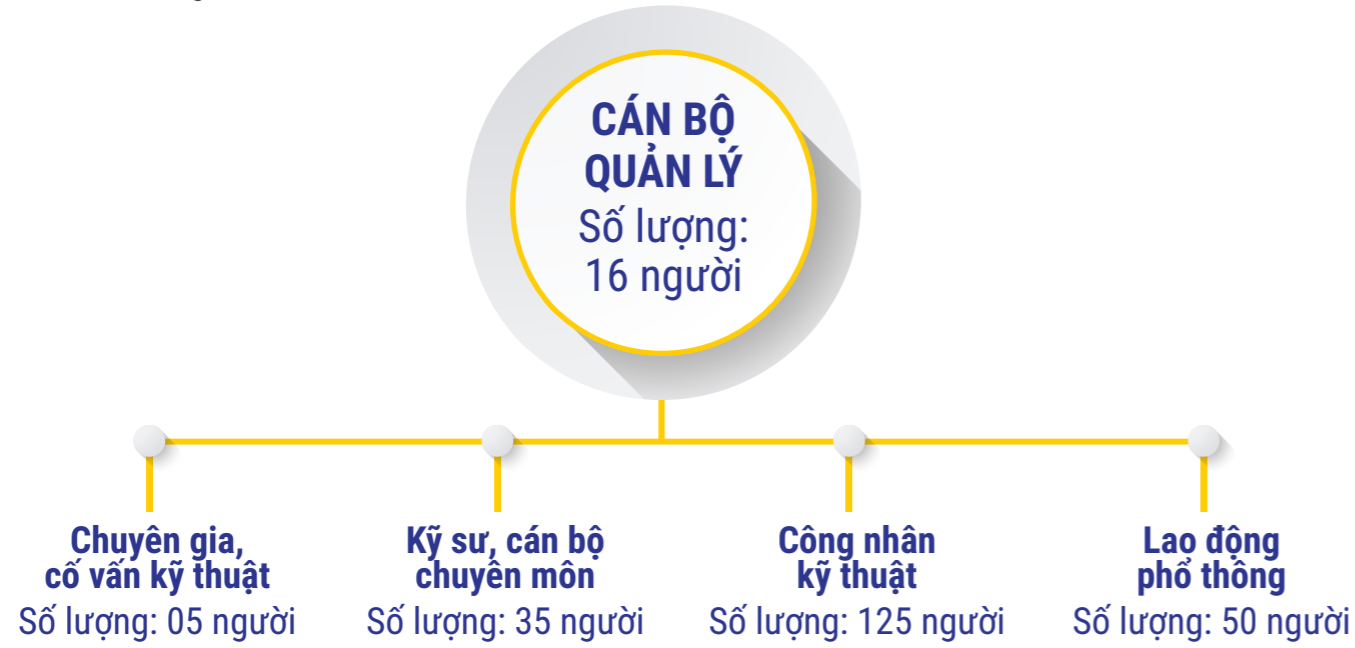

CÁC LĨNH VỰC KINH DOANH

01 Thiết kế, chế tạo, cung cấp, lắp đặt, vận hành, đào tạo, chuyển giao công nghệ các dây chuyền thiết bị công nghiệp - Tổng thầu EPC

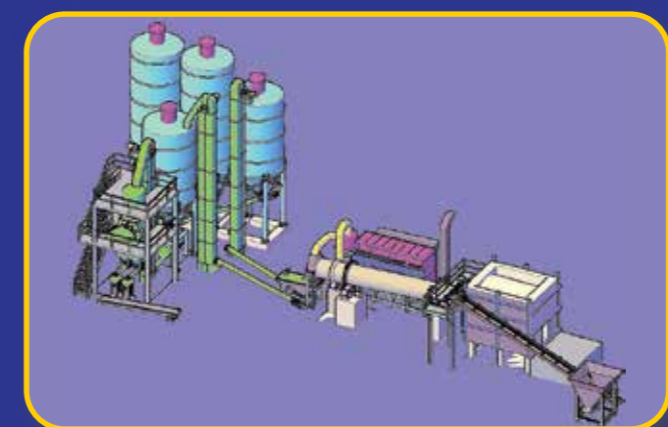
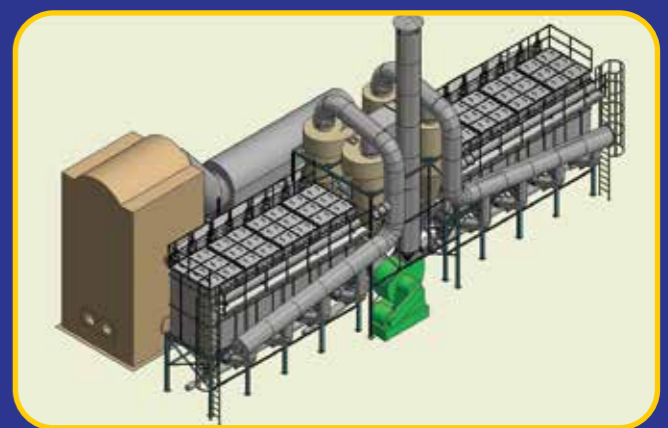
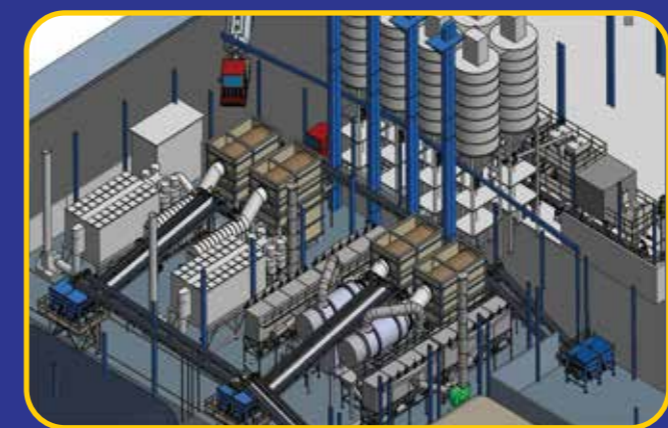
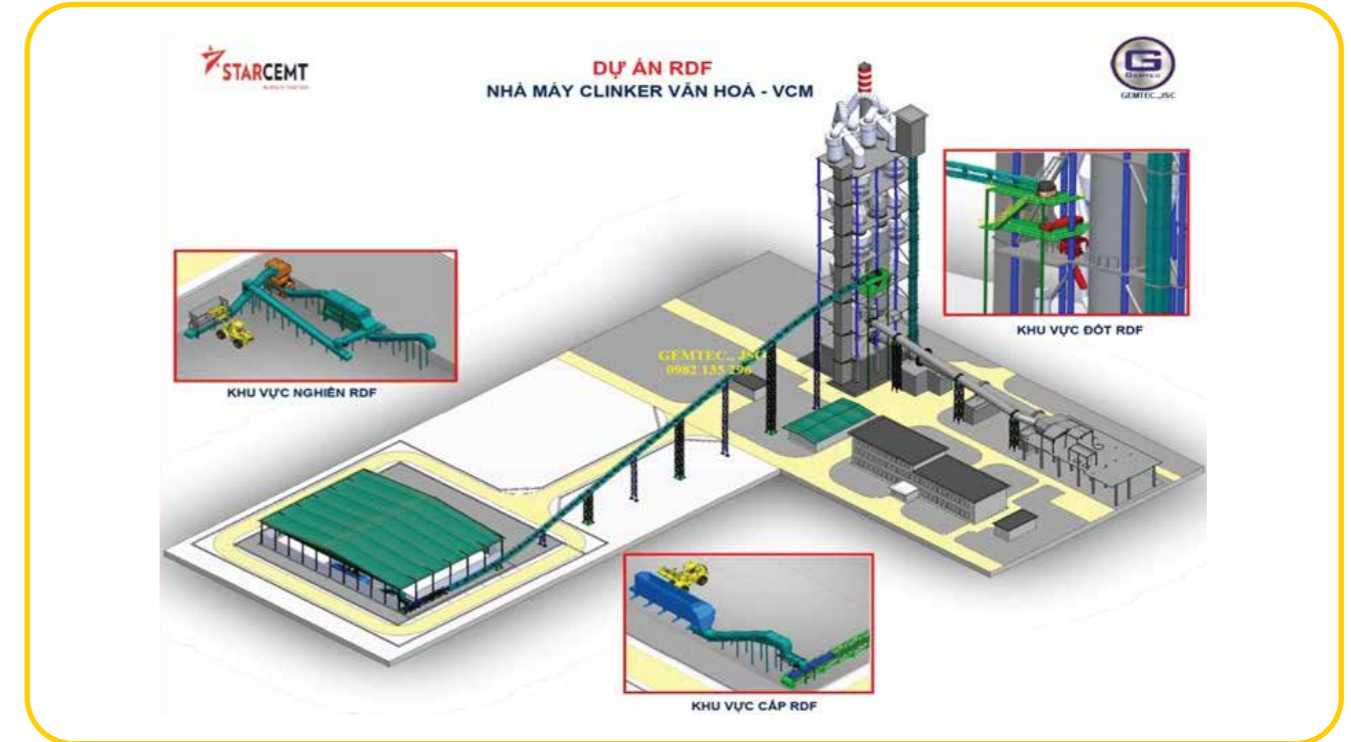

1.1 Thiết kế, chế tạo, cung cấp, lắp đặt dây chuyền thiết bị công nghiệp và chuyển giao công nghệ

Các dây chuyền thiết bị điển hình đã thực hiện:

➤ **Hệ thống nghiền, cấp Biomass/RDF, RPF vào Calciner – NM xi măng**

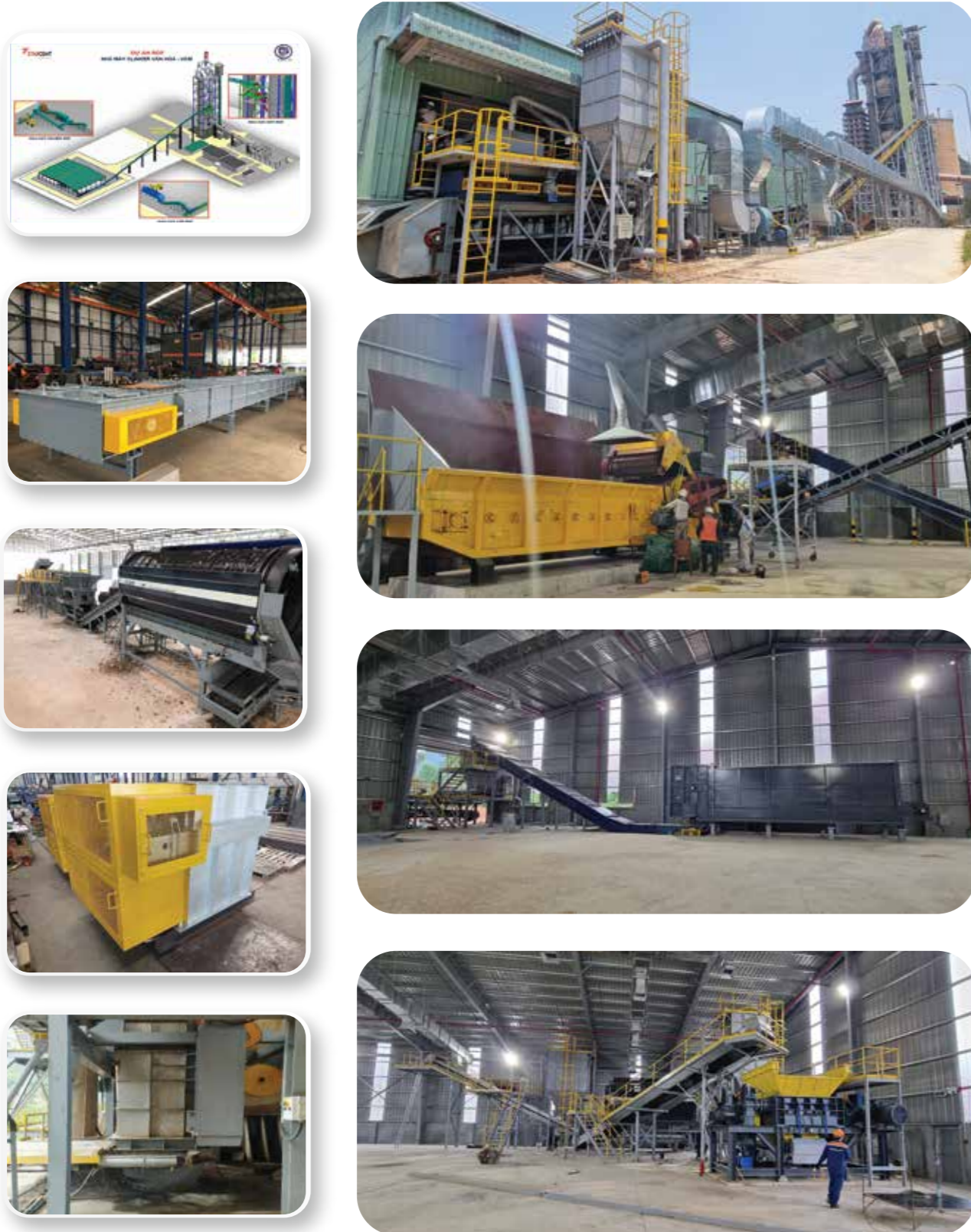

➤ **Hệ thống thu hồi nhiệt dư cấp cho Máy nghiền than – NM xi măng**

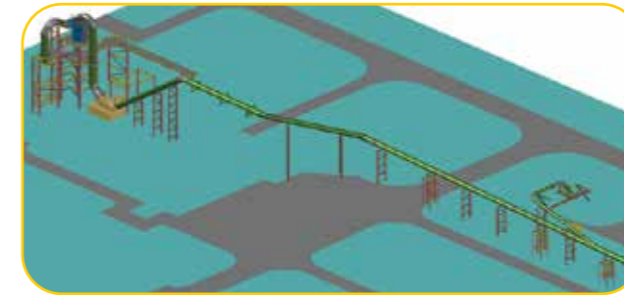

➤ **Hệ thống cân định lượng thạch cao vào Máy nghiền liệu – NM xi măng**



➤ **Hệ thống lò đốt chất thải**



➤ Dây chuyền sản xuất tro bay ẩm, tro bay khô



➤ Dây chuyền sản xuất thạch cao nhân tạo



➤ Hệ thống xử lý khí thải, khói bụi trong các nhà máy



➤ Dây chuyền sản xuất Vữa khô



➤ Dây chuyền sản xuất gạch chưng áp



➤ Dây chuyền nghiền sỏi, đá, quặng, cát nhân tạo



➤ Hệ thống sấy vật liệu



➤ Dây chuyền xử lý, tách dầu



➤ Dây chuyền tuyển, tách kim loại



➤ Dây chuyền sản xuất viên nén RDF/RPF, Biomass



1.2 Thiết kế, gia công, chế tạo, lắp đặt các loại máy móc, thiết bị

Các thiết bị máy móc điển hình đã thực hiện:

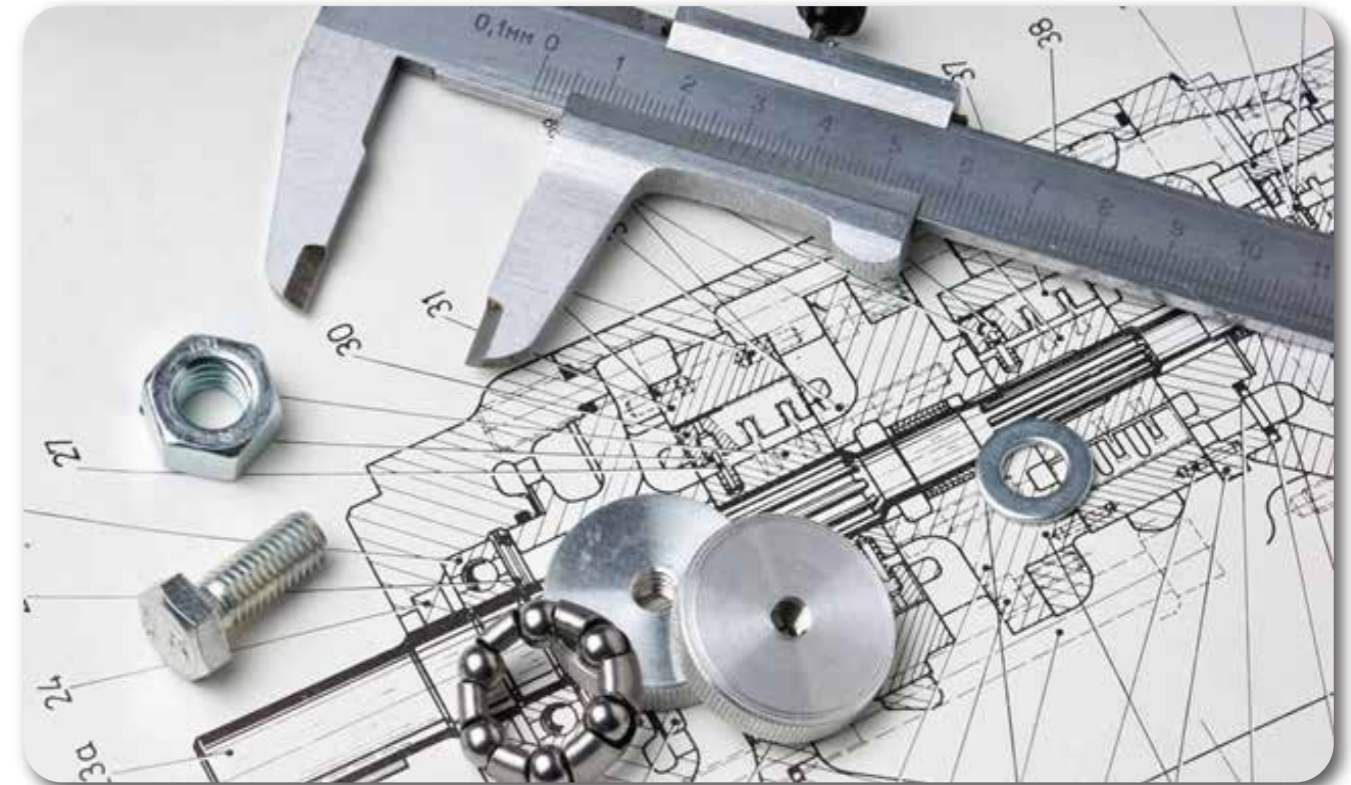

Thiết bị vận chuyển các loại



Thiết bị cấp liệu

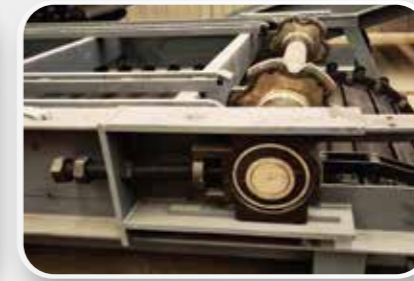
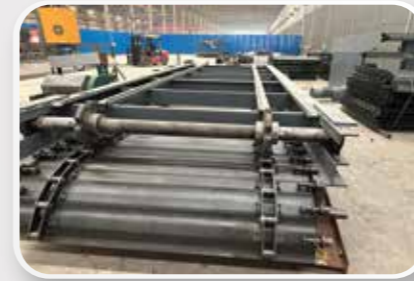

► Thiết bị cân, định lượng



► Thiết bị trộn



➤ Thiết bị thùng khuấy, máy khuấy



➤ Thiết bị sàng phân loại



➤ Thiết bị lò đốt, lò sấy

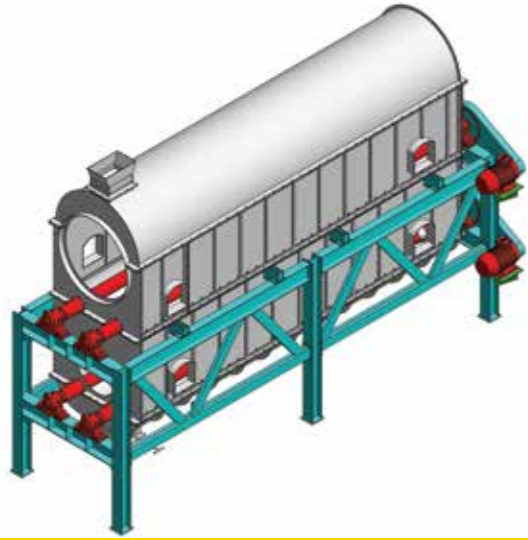

➤ Thiết bị lọc bụi



➤ Thiết bị xử lý khí thải



➤ Thiết bị bể lắng cô liệu



➤ Thiết bị đóng gói, xếp bao



➤ Thiết bị cấu trúc

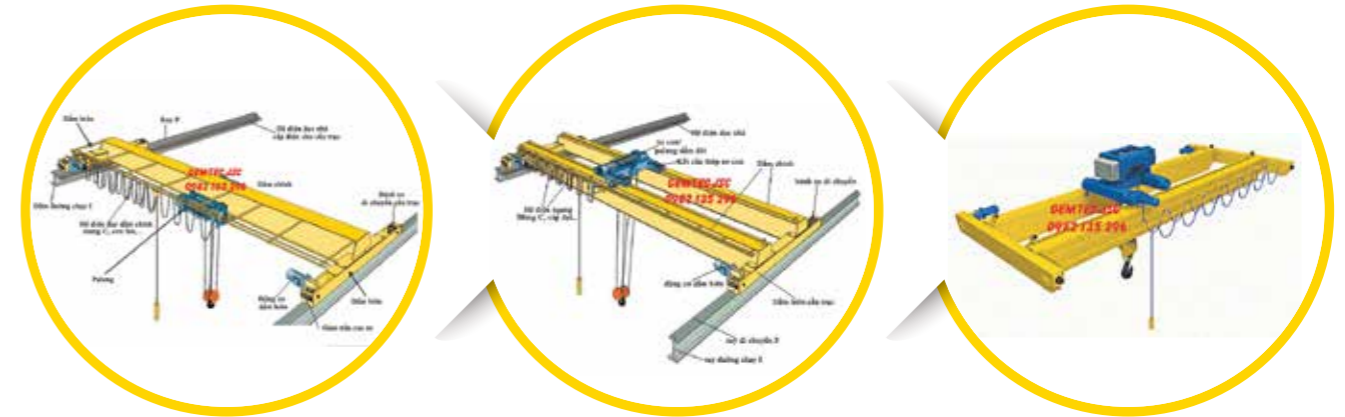

➤ Van các loại

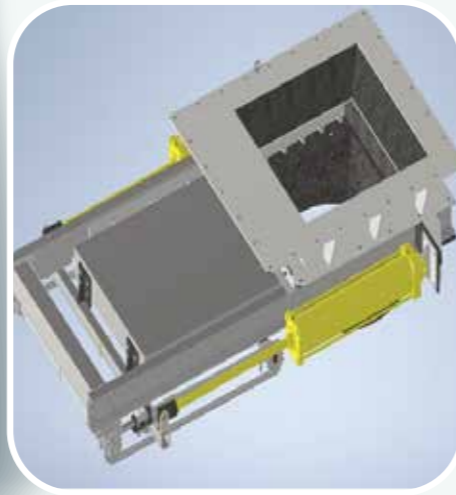
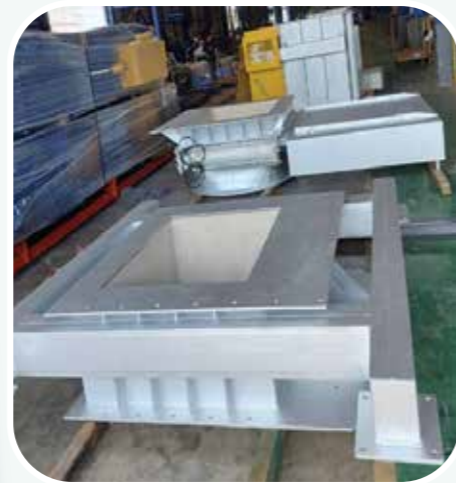

➤ Thiết bị phi tiêu chuẩn



1.3 Thiết bị nhập khẩu



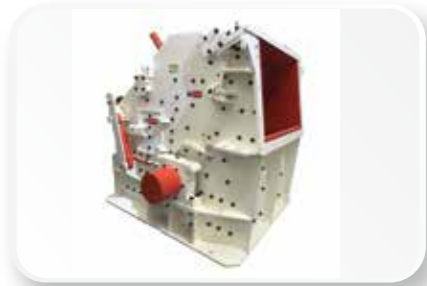

02 Thiết kế, cung cấp, lắp đặt các dây chuyền thiết bị, máy móc cơ khí chính xác.

2.1 Cung cấp, lắp ráp dây chuyền tự động hóa



2.2 Cung cấp, lắp đặt Robot



2.3 Gia công CNC (tiện, phay, chấn, đột, cắt laser)

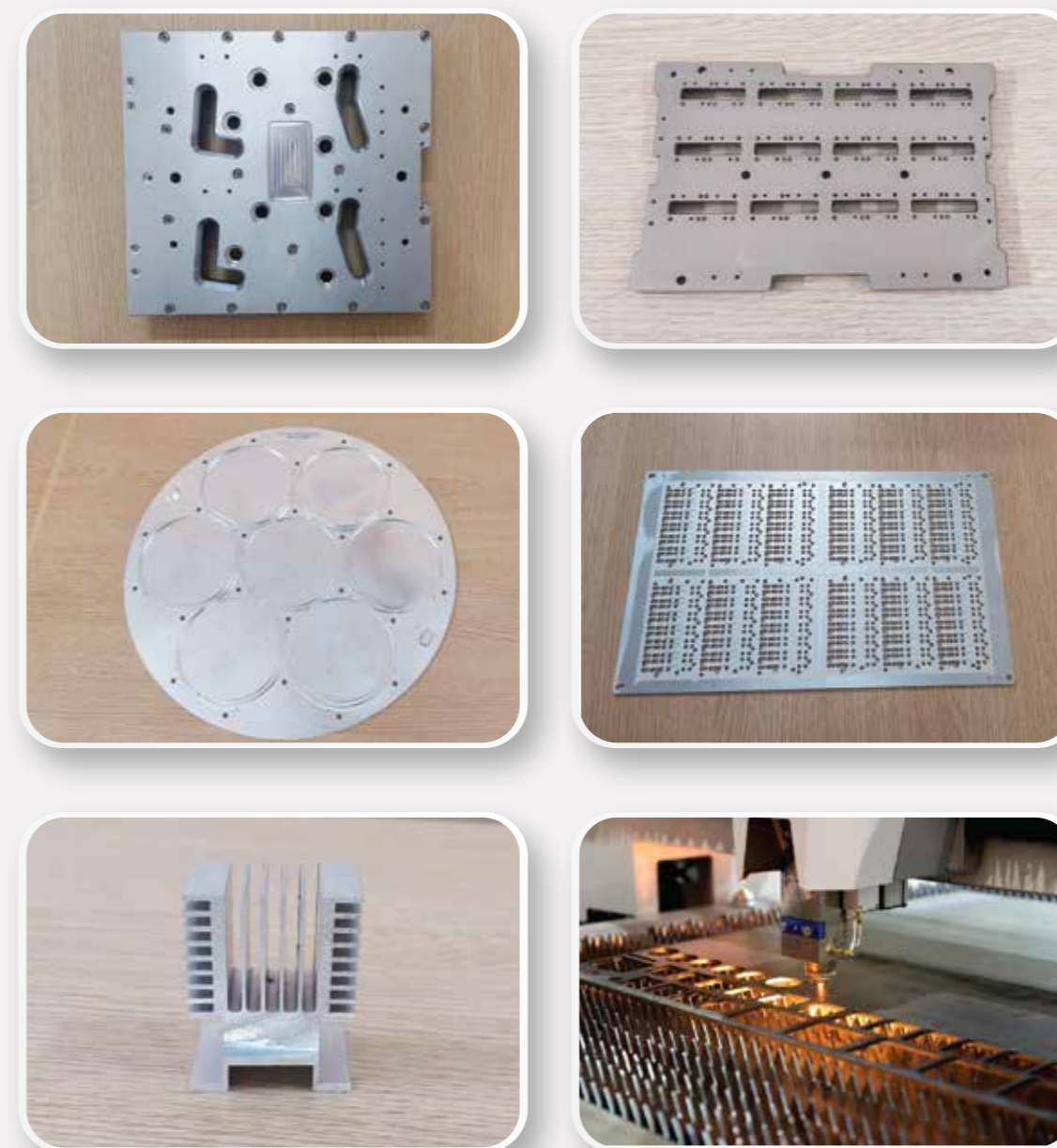

2.4 Sản xuất gia công hàng OEM

(Sản xuất theo đơn đặt hàng của đối tác)

03 Tư vấn thiết kế, cung cấp, thi công lắp đặt hệ thống điện công nghiệp

3.1 Sản xuất, lắp ráp, cung cấp các tủ điện động lực, điều khiển, chống sét...;



3.2 Tư vấn thiết kế và thi công hệ thống điện

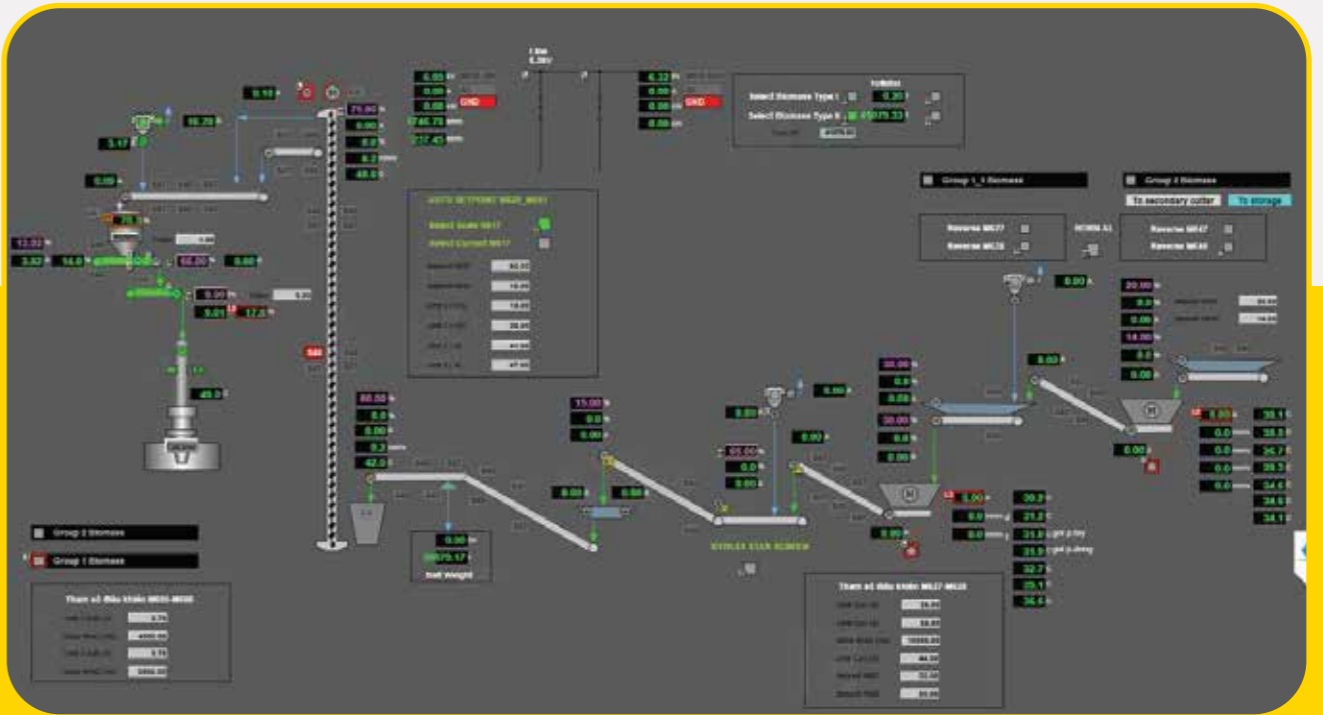

04 Tư vấn, cải tạo, nâng cấp thiết bị cho các dây chuyền sản xuất chưa phù hợp

05 Sản xuất vữa khô, keo dán các loại



06 Sản xuất viên nén RDF/RPF - BIOMASS

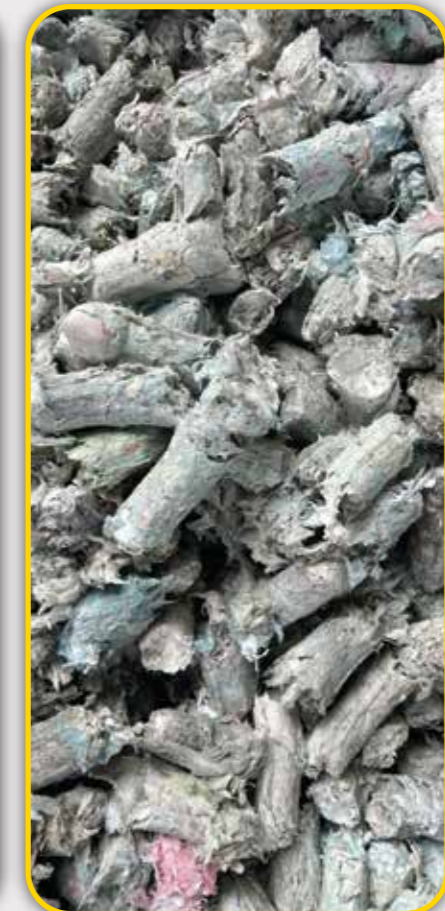

KHÁCH HÀNG TIÊU BIỂU

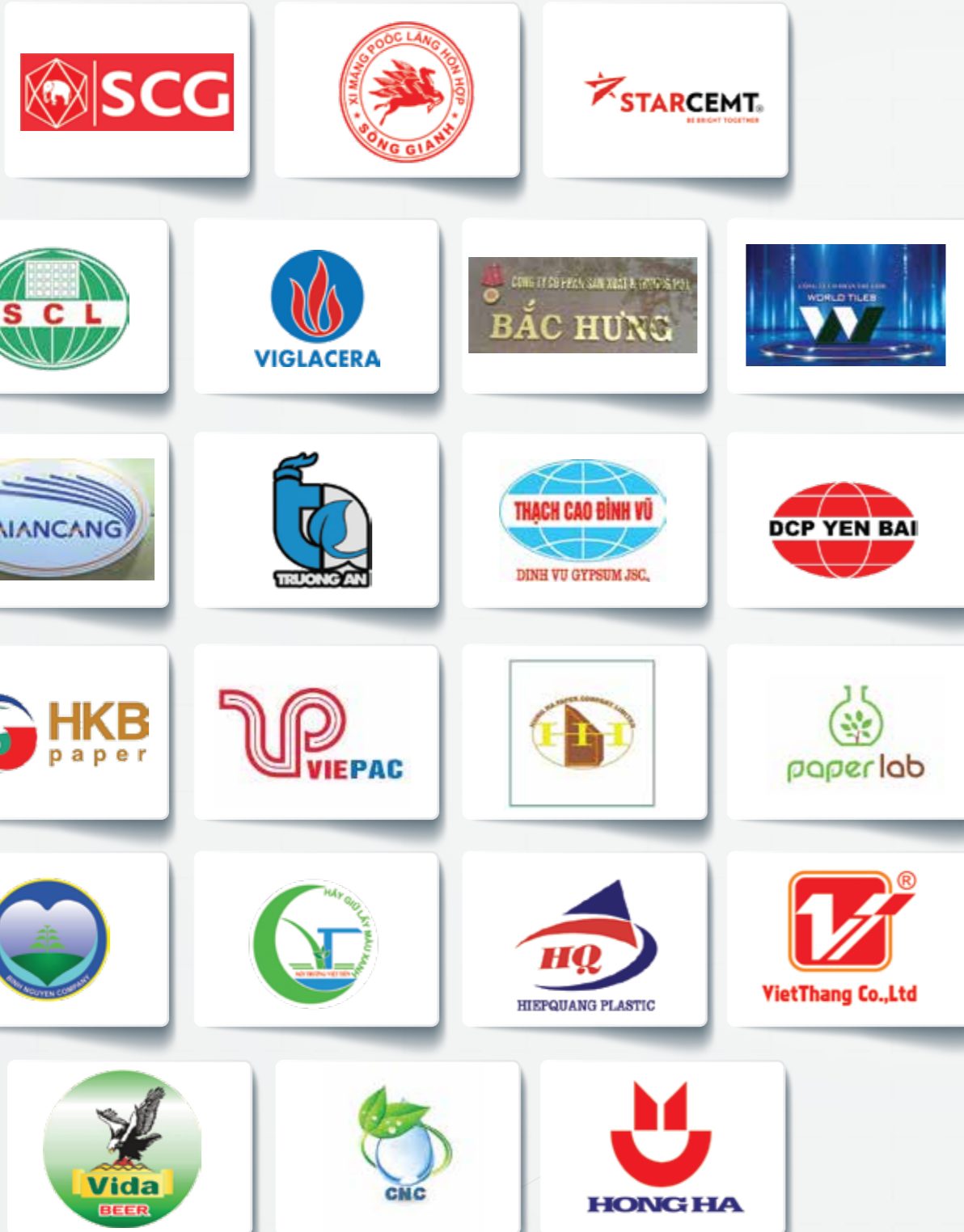

CÔNG TY THÀNH VIÊN



CÔNG TY LIÊN KẾT





Lời Kết

Xin cảm ơn Quý khách hàng, đối tác đã quan tâm, dành thời gian tham khảo hồ sơ năng lực của GEMTEC chúng tôi.

"Với tiêu chí chất lượng, chuyên nghiệp, tận tâm, chúng tôi luôn nỗ lực không ngừng vì sự hài lòng và tin tưởng của Quý khách hàng."

Chúng tôi hiểu rằng niềm tin và sự hài lòng của Quý khách hàng là nền tảng vững chắc cho mọi thành công của chúng tôi.

Chúng tôi trân trọng mỗi cơ hội được phục vụ và cam kết sẽ là đối tác đáng tin cậy, sẵn sàng đồng hành cùng Quý khách hàng trên mỗi chặng đường phát triển.

Hãy để chúng Tôi đi cùng – Bạn sẽ đi xa hơn!

CÔNG TY CỔ PHẦN GEMTEC



GEMTEC - GIẢI PHÁP CÔNG NGHỆ THỜI 4.0